

產業解決方案

齒輪

精密齒輪夾具解決方案

[www.hainbuch.com](http://www.hainbuch.com)

  
**HAINBUCH**  
WORKHOLDING TECHNOLOGY

強力、穩定、精密，  
您可以信賴的解決方案！

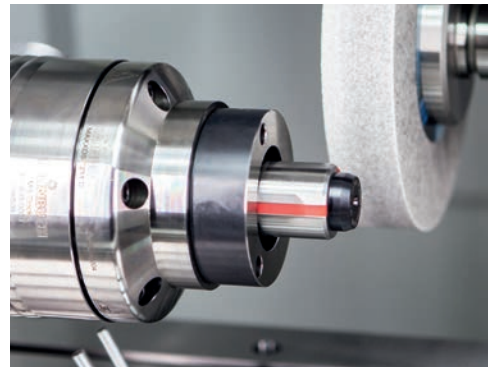
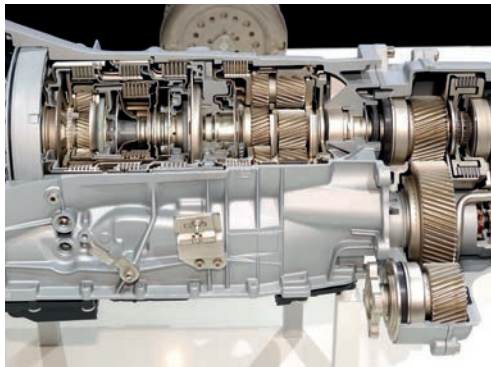
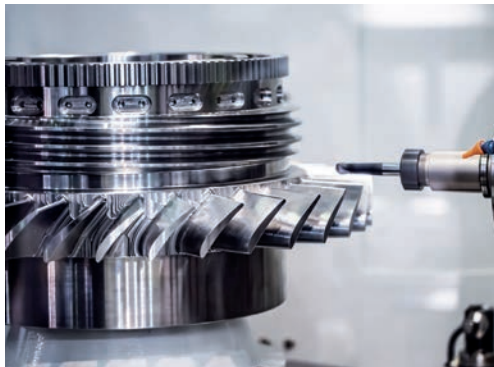



## 齒輪工業的一站式夾持方案

滾齒和磨齒行業對夾具的精度要求非常高。齒輪加工是一個完整的工藝流程，其中第一的是合理的技術和加工方法。所有涉及的零件必須具有最高的精度，其中干涉尺寸也有很大的影響。無論是變速箱、驅動系統、或汽車工業的其他部件，HAINBUCH都能開發生產，並能提供經濟可靠的夾具解決方案。

## HAINBUCH - 夾具系統專家

- 超過60年的夾具設計及製造經驗
- 擁有超過150項專利—創新是我們企業核心理念
- 金屬和橡膠黏接的專家
- 自主生產複合材料產品，將碳纖維和鋼材巧妙融合 [CFRP]
- 快換系統減少夾具換裝時間
- 多年的齒輪行業夾具設計製造經驗

## 我們的專業服務

HAINBUCH的解決方案讓許多客戶讓加工更容易、更快並且更經濟。您想升級設備、提高利潤嗎？請和HAINBUCH攜手並進！

# 齒輪應用無處不在 我們的夾具解決方案涵蓋所有齒輪加工



軸齒



凸輪套

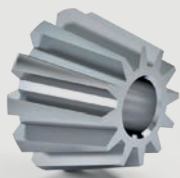

傘齒輪



正時輪

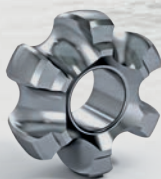

內套齒



花鍵軸





驅動軸



直齒輪



渦輪盤齒



大齒輪



齒輪



斜齒輪



行星齒輪



# HAINBUCH 夾具解決方案



工件  
夾持要求  
加工

傘齒輪

外徑及軸向同時夾持，在多軸自動車床上完成兩序加工  
車削加工孔、球面和外徑

## 夾具方案 浮動夾頭

夾持技術

- 帶齒形的定位塊給工件定向
- 浮動夾爪可以適應夾持直徑的公差
- 反向加頂尖，可鬆開夾爪，車削齒形外直徑

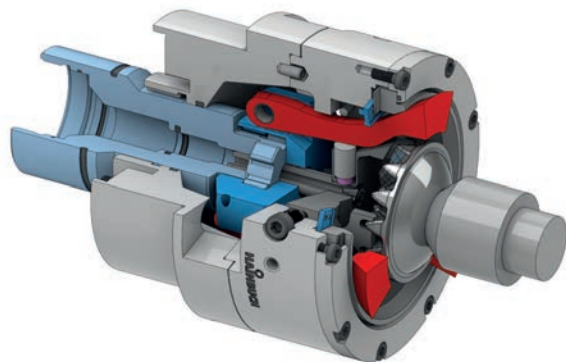

工件  
夾持要求  
加工

斜齒輪

外徑夾持  
研磨

## 夾具方案 TOPlus mini 後拉夾頭

夾持技術

- TOPlus mini 卡盤、夾頭和卡盤面貼合
- 夾具具有防汙功能
- 外形優化防止刀具干涉
- 重量輕

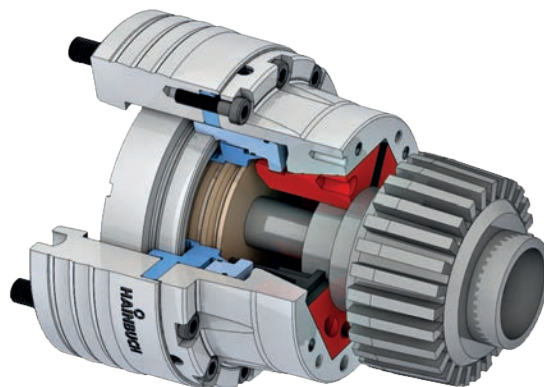



工件 驅動齒輪  
夾持要求 內徑夾持  
加工 磨齒

## 夾具方案 MAXXOS 六方芯軸

### 夾持技術

- TOPlus 技術避免漲套滑動
- 六角形錐面，抗汙能力強
- 可提供同心度 $2\mu\text{m}$ 的高精度夾具

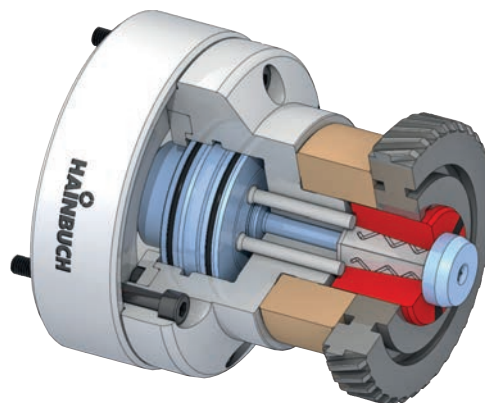

工件 渦輪盤齒  
夾持要求 內徑夾持  
加工 磨齒

## 夾具方案 T213 芯軸

### 夾持技術

- 適應自動化大行程夾持直徑
- 可將工件後拉的芯軸設計，剛性更高
- 拉釘帶有倒角容易工件安裝
- 快換介面，可在兩分鐘內更換夾具

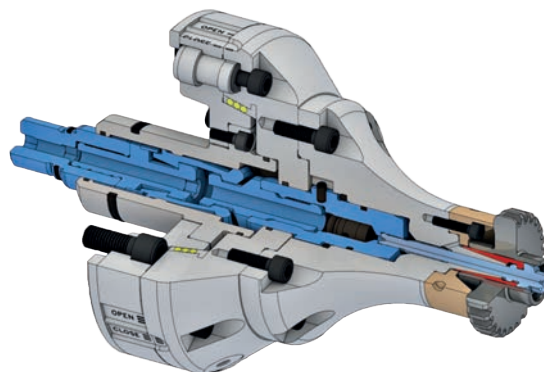

我們為您提供完善夾具解決方案  
無論您身處何地！



  
**HAINBUCH**

HAINBUCH GMBH · WORKHOLDING TECHNOLOGY  
PO Box 1262 · 71667 Marbach · Germany  
Erdmannhäuser Straße 57 · 71672 Marbach  
Tel. +49 7144.907-0 · Fax +49 7144.18826  
sales@hainbuch.de · www.hainbuch.com

台灣總代理

**GSTC**<sup>®</sup>  
TECHNOLOGY

**富達興企業有限公司**  
GSTC TECHNOLOGY CO., LTD.

台中市南屯區萬和路一段31-6號2樓  
Tel.: +88 6423805678 · Fax: +88 6423805511  
gstc@seed.net.tw · www.gstc.com.tw